



FICHE TECHNIQUE
ALIMENTATION ÉTANCHE 100W / 12V
Réf : ALIM100RS12

Caractéristiques de Sortie	Tension de sortie	12V
	Intensité sortie	8.33A
	Puissance de sortie	100W
	Tolérance de tension	±2.5%(11.7-12.3V)
Caractéristiques d'Entrée	Tension d'entrée	100VAC~240VAC
	Fréquence d'entrée	50~60HZ
	Intensité d'entrée	≤1.5A (100-240Vac)
	Efficacité	≥90%
	Facteur de puissance (PF)	≥0.95
Protections	Protection de Surintensité	Equipé
	Protection Court-circuit	Equipé
	Protection Surtension	Equipé
	Protection Surchauffe	Equipé
Caractéristiques environnementales	Température de fonctionnement	-40~+55°C
	Taux humidité en fonctionnement	20~95% Humidité
	Température de stockage	-40~+85°C
	Taux humidité de stockage	10~95%Taux Humidité
	Indice de Protection	IP68
EMC	Compatibilité Électromagnétique	Classe B EN55015
Caractéristiques Type	Dimensions	174 x 67 x 35mm
	Poids	880 g

*Les alimentations vendues par SMARTLIGHT, bénéficient d'une garantie 7 ans incluant:

- 5 ans pièces et remboursement de pièce défectueuse à 70€
- +2 ans pièces



SMARTLIGHT EUROPE

380 PARC ECONORMANDIE, LE CHATEAU DE GROSMESNIL, 76430 SAINT ROMAIN DE COLBOSC
 TEL: 02 35 200 700 – FAX: 02 35 200 777 – info@smartlight-eu.com – www.smartlight-eu.com

DIMENSIONS

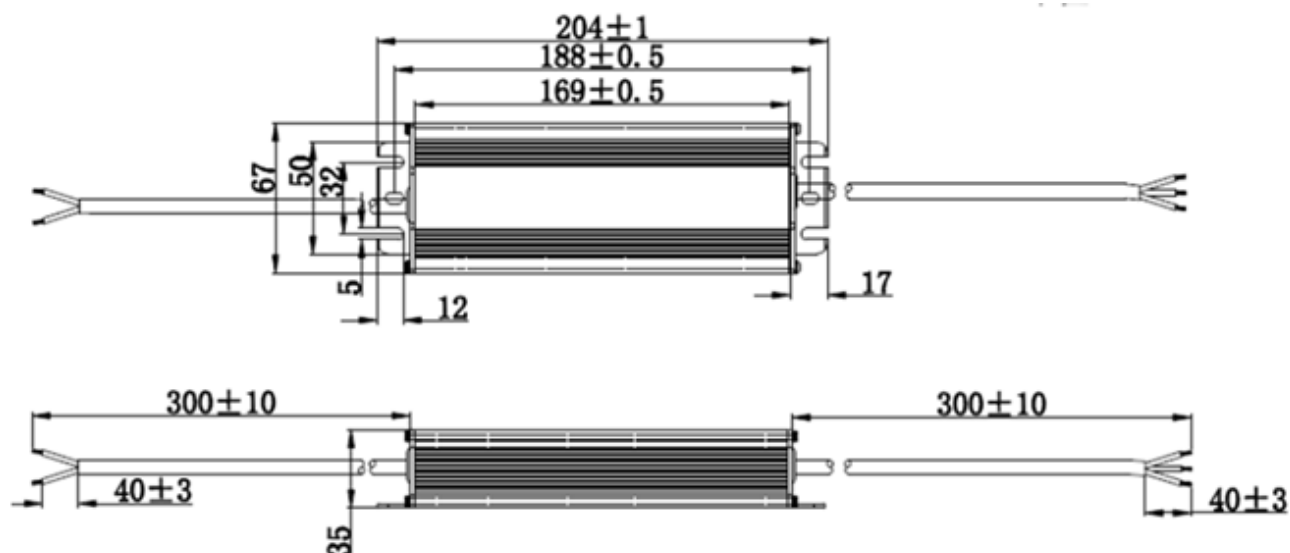

NOMBRE DE MODULES MAXIMUM PAR ALIMENTATION	
1-LED	1000 MODULES
1-LED SMD	300 MODULES
3-LED	333 MODULES
3-LED SMD	170 MODULES
COB-LIGHT 2	267 MODULES
COB-LUX 1	225 MODULES
COB-LUX 2 ES	166 MODULES
COB-LUX 2 E	111 MODULES
COB-LUX 3 ES	111 MODULES
COB-LUX 3 E	80 MODULES
COB-LUX 4	56 MODULES
LUX-BOX 36	24 MODULES
POWER-SMART 1	65 MODULES
POWER-SMART 2	30 MODULES
FlexIP-65-3D	13 ML
FlexIP-67-L	10 ML
FlexIP-67-S	7 ML

SMARTLIGHT EUROPE

380 PARC ECONORMANDIE, LE CHATEAU DE GROSMESNIL, 76430 SAINT ROMAIN DE COLBOSC
 TEL: 02 35 200 700 – FAX: 02 35 200 777 – info@smartlight-eu.com – www.smartlight-eu.com